

US-337, US-338, US-339

Puente elevador electrohidráulico de 4 columnas para vehículos pesados Electrohydraulic 4 post autolifts for heavy vehicles

CE Made in Italy

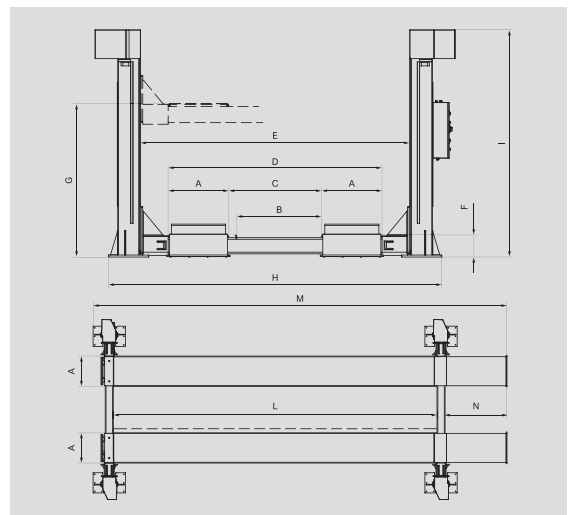

Art.	Capacidad Capacity	Potencia Power	Motor trifásico Three-phase motor	Peso Weight
US-337	7000 Kg	4 × 2,6 Kw	400 V - 50 Hz	2500 Kg
US-338	12000 Kg	4 × 4 Kw	400 V - 50 Hz	3700 Kg
US-339	20000 Kg	4 × 2,6 Kw	400 V - 50 Hz	6100 Kg

Art.	A	B	C	D	E	F	G	H	I	L	M	N
US-337	650 mm	850 mm	1150 mm	2450 mm	3200 mm	175 mm	1920 mm	3760 mm	2575 mm	5570 mm	7000 mm	1000 mm
US-338	700 mm	1100 mm	1200 mm	2600 mm	3300 mm	235 mm	1920 mm	4000 mm	2610 mm	8000 mm	9950 mm	1000 mm
US-339	750 mm	1050 mm	1150 mm	2650 mm	3360 mm	275 mm	1900 mm	4150 mm	2800 mm	8000 mm	10250 mm	1500 mm

Trazado técnico constructivo

- Funcionamiento electromecánico.
- La elevación se realiza mediante husillo de rosca trapezoidal construido en acero de alta resistencia y un paso de rosca fino para efectuar el autofrenado del carro.
- Tuerca de broce tipo "B14" adaptada a una segunda tuerca de seguridad de las mismas características, que asegura el paro por mediación de una protección de seguridad eléctrica.
- Carro de deslizamiento interno, completamente protegido.
- Guía de deslizamiento de alta resistencia de acero templado.
- 6 rodillos de gran diámetro en acero de alta resistencia en cada carro, que a su vez garantizan un perfecto deslizamiento y movilidad.
- Lubricación del husillo asegurada mediante un sistema montado directamente sobre la tuerca principal.
- Sincronización entre los cuatro carros controlada por un PLC, que controla el alineamiento después de una diferencia superior a 15 mm.
- Plataformas de grandes dimensiones, regulables transversalmente.
- Motor eléctrico sobre-dimensionado de alta calidad.
- Transformador general a 24 Volts, componentes eléctricos de primera calidad, implantación general autoprotectida para garantizar la absoluta eficacia de toda la seguridad, mandos "Hombre presentes".
- Todas las partes expuestas pintadas con el sistema "EPOXI".
- Tornillos de fijación al suelo en dotación.
- Homologación CE completa de compatibilidad electromagnética.

Technical and structural lay-out

- Electromechanic functioning.
- Lifting through trapezoidal turning screws, made of high resistance steel with fine pitch so that trolleys may become self-braking.
- Bronze bearing female nut of the type "B14" together with a second safety female nut of the same height and of the same top material quality, self-protected by electric safety.
- Completely protected internal sliding trolleys.
- Slides in full drawn solid steel at high resistance.
- N° 6 wheels with big diameter and in high-resistance steel for each trolley guarantee a perfect adhesion and flowability.
- Lubrication of the screws assured by a device mounted directly on the bearing nut.
- Synchronization between the two trolleys regulated by an operational PLC which controls the re-alignment in presence of a difference of more than 15 mm.
- Footboards of big dimensions, of which one transversally adjustable.
- Electric engine of top-building factory delivering more power.
- 24 Volts general transformer, top-choice electric components, self-protected general plant in order to guarantee the total efficiency of all the safety measures, "Man standing-by" command.
- Epoxy powder painting of all mostly exposed parts.
- Equipped with anchor small blocks.
- CE approved with electromagnetic compatibility.